

**Analogsignaltrenner
IMS-Ai-Uni/24VDC
IMS-Ai-DLi-DLi/L
IMS-Ai-DLi-22-DLi/L**

Gerätekurzbeschreibung

- Galvanisch getrennte Übertragung von normierten Analogsignalen
- Genauigkeit: 0,1 %
- Gerätetypen:
 - IMS-Ai-Uni/24VDC:
0...10 V, 0/4...20 mA, Umwandlung von Dead-zero nach Live-zero, d. h. 0...20 mA bzw. 0...10 V nach 4...20 mA und umgekehrt, 24 VDC-Versorgung
 - IMS-Ai-DLi-DLi/L:
0/4...20 mA, keine Signalanpassung, einkanalig, Loop-powered
 - IMS-Ai-DLi-22-DLi/L:
0/4...20 mA, keine Signalanpassung, zweikanalig, Loop-powered

Klemmenbelegung (Fig. 1 + 2)

- | | |
|-------|--|
| 1, 2 | Betriebsspannung
(nur IMS-Ai-Uni/24VDC) |
| | Ausgang
(nur IMS-Ai-DLi-DLi/L) |
| | Ausgang 1
(nur IMS-Ai-DLi-22-DLi/L) |
| 3, 4 | Ausgang
(nur IMS-Ai-Uni/24VDC) |
| | Ausgang 2
(nur IMS-Ai-DLi-22-DLi/L) |
| 5 – 8 | Eingang |
- Schraubanschluss, Anschlussquerschnitt:
 ≤ 1 x 2,5 mm² ohne Ader-Endhüse oder
 2 x 0,75 mm² mit Ader-Endhüsen

LED-Anzeigen

(nur IMS-Ai-Uni/24VDC)
 Pwr gelb Betriebsbereitschaft

**Analogue data transmitter
IMS-Ai-Uni/24VDC
IMS-Ai-DLi-DLi/L
IMS-Ai-DLi-22-DLi/L**

Short description

- Galvanically isolated transmission of standard analogue signals
- Accuracy: 0,1 %
- Device types:
 - IMS-Ai-Uni/24VDC:
0...10 V, 0/4...20 mA, conversion from dead-zero to live-zero, i.e. 0...20 mA or 0...10 to 4...20 mA and vice versa, 24 VDC supply
 - IMS-Ai-DLi-DLi/L:
0/4...20 mA, 1-channel, without signal conversion, loop-powered
 - IMS-Ai-DLi-22-DLi/L:
0/4...20 mA, 2-channel, without signal conversion, loop-powered

Terminal configuration (Fig. 1 + 2)

- | | |
|-------|---|
| 1, 2 | Supply voltage
(only IMS-Ai-Uni/24VDC) |
| | Output
(only IMS-Ai-DLi-DLi/L) |
| | Output 1
(only IMS-Ai-DLi-22-DLi/L) |
| 3, 4 | Output
(only IMS-Ai-Uni/24VDC) |
| | output 2
(only IMS-Ai-DLi-22-DLi/L) |
| 5 – 8 | Input |
- Screw connection, connection profile:
 ≤ 1 x 2,5 mm² without wire sleeves or
 2 x 0,75 mm² with wire sleeves

LED indications

(only IMS-Ai-Uni/24VDC)
 Pwr yellow Power on

**Séparateur de signaux analogiques
IMS-Ai-Uni/24VDC
IMS-Ai-DLi-DLi/L
IMS-Ai-DLi-22-DLi/L**

Description brève

- Transmission de signaux analogiques normalisés, séparés galvaniquement
- Précision: 0,1 %
- Types d'appareils:
 - IMS-Ai-Uni/24VDC:
0...10 V, 0/4...20 mA, conversion de dead-zéro en live-zéro, c.-à-d. de 0...20 mA ou 0...10 V en 4...20 mA et inversement, alimentation 24 VDC
 - IMS-Ai-DLi-DLi/L:
0/4...20 mA, 1 canal, sans conversion, loop-powered
 - IMS-Ai-DLi-22-DLi/L:
0/4...20 mA, 2 canaux, sans conversion loop-powered

Raccordement (Fig. 1 + 2)

- | | |
|-------|--|
| 1, 2 | Tension de service
(seulement IMS-Ai-Uni/24VDC) |
| | Sortie
(seulement IMS-Ai-DLi-DLi/L) |
| | Sortie1
(seulement IMS-Ai-DLi-22-DLi/L) |
| 3, 4 | Sortie
(seulement IMS-Ai-Uni/24VDC) |
| | Sortie 2
(seulement IMS-Ai-DLi-22-DLi/L) |
| 5 – 8 | Entrée |
- Raccord à vis, section raccordable:
 ≤ 1 x 2,5 mm² sans cosses, ou
 2 x 0,75 mm² avec cosses

Visualisation par LED

(seulement IMS-Ai-Uni/24VDC)
 Pwr jaune tension de service

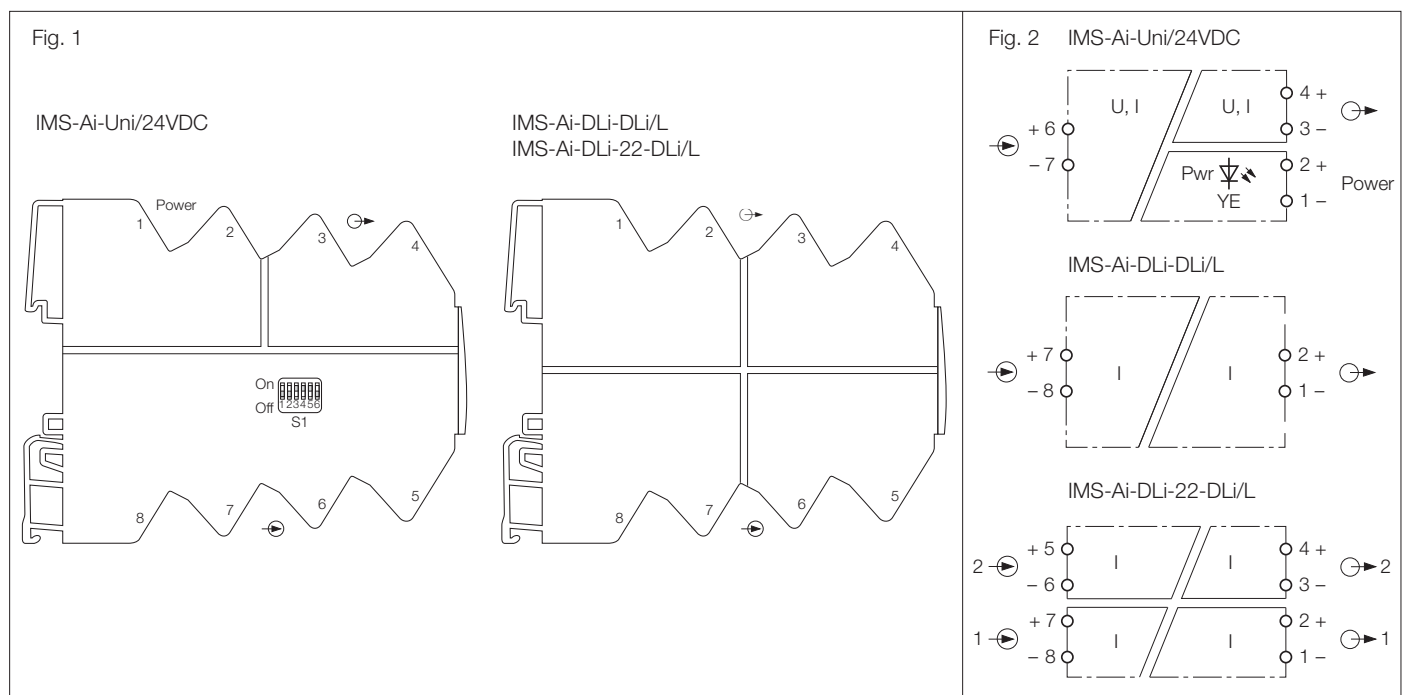

Funktionseinstellung (IMS-Ai-Uni/24VDC)

Mit DIP-Schaltern (S1) lässt sich die Übertragungscharakteristik einstellen (siehe auch dazu Tab. 1 und Fig. 3). Bei jedem Ausgang kann ein Dead-zero-Signal (DZ) in ein Live-zero-Signal (LZ) gewandelt werden und umgekehrt.

LZ Eingehende Signale mit 0...20 mA bzw. 0...10 V werden in 4...20 mA gewandelt

DZ Eingehende Signale mit 4...20 mA werden in 0...20 mA bzw. 0...10 V gewandelt

1 : 1 Die Signale werden ohne Beeinflussung übertragen

Function adjustment (IMS-Ai-Uni/24VDC)

The transfer characteristics can be adjusted (see also table 1 and Fig. 3) with DIP switches (S1). At each output a dead-zero signal (DZ) can be converted into a live-zero signal (LZ) and vice versa.

LZ Incoming signals with 0...20 mA or 0...10 V are converted into 4...20 mA

DZ Incoming signals with 4...20 mA are converted into 0...20 mA or 0...10 V

1 : 1 The signals are transferred without any modification

Réglage des fonctions (IMS-Ai-Uni/24VDC)

Les commutateurs DIP (S1) en face frontale permettent de régler la caractéristique de transmission. (voir aussi tableau 1 et Fig. 3). Un signal dead-zéro (DZ) peut être converti en un signal live-zéro (LZ) à chaque sortie et inversement.

LZ Les signaux intenses de 0...20 mA ou 0...10 V sont convertis en 4...20 mA

DZ Les signaux intenses de 4...20 mA sont convertis en 0...20 mA ou 0...10 V

1 : 1 Les signaux sont transmis sans influence

↻	↻	0...20 mA	4...20 mA	0...10 V
0...20 mA/0...10 V		1 : 1	DZ → LZ	1 : 1
4...20 mA		LZ → DZ	1 : 1	LZ → DZ

Tab. 1 Übertragungscharakteristik (IMS-Ai-Uni/24VDC)/transfer characteristics (IMS-Ai-Uni/24VDC)/caractéristique de transmission (IMS-Ai-Uni/24VDC)

Installation und Montage (Fig. 4)

Das Gerät ist aufschnappbar auf Hutschiene (EN 50022).

Sorgen Sie für eine ausreichende Wärmeabfuhr. Führen Sie die Montage und Installation den gültigen Vorschriften entsprechend durch. Dafür sind Sie als Betreiber verantwortlich.

Schützen Sie das Gerät ausreichend gegen Staub, Schmutz, Feuchtigkeit und andere Umwelteinflüsse. Auch gegen energiereiche Strahlung, Risiken mechanischer Beschädigung, unbefugter Veränderung und zufälliger Berührung müssen Vorkehrungen getroffen werden.

Führen Sie sämtliche Installationen EMV-gerecht durch.

Mounting and installation (Fig. 4)

The device can be snapped on DIN rails (EN 50022).

It must be ensured that heat is conducted away from the device. Mounting and installation must be carried out in accordance with the applicable regulations. The operator is responsible for compliance with the regulations.

The device must be protected against dust, dirt, moisture and other environmental influences as well as against strong electromagnetic emissions. It should also be protected against the risks of mechanical damaging, unauthorised access and incidental contact.

All installations must be carried out observing the regulations of EMC protection.

Montage et installation (Fig. 4)

L'appareil est encliquetable sur rail symétrique (EN 50022).

Une évacuation suffisante de la chaleur est nécessaire. Le montage et l'installation doivent être effectués conformément aux prescriptions locales valables, dont le respect est la responsabilité de l'exploitant.

L'appareil doit être suffisamment protégé contre les poussières, la pollution, l'humidité et les autres influences d'environnement, ainsi que contre le rayonnement fort, les risques de dommages mécaniques, la modification non autorisée et les contacts accidentels.

Toutes les installations doivent être effectuées conformément à la CEM.

Fig. 3 Einstellung der DIP-Schalter (IMS-Ai-Uni/24VDC)
Adjustment of the DIP-Switches (IMS-Ai-Uni/24VDC)
Réglage des commutateurs DIP (IMS-Ai-Uni/24VDC)

● → Switch ON		S1					
Input	Output	1	2	3	4	5	6
0...20 mA	0...10 V	●					
0...20 mA	0...20 mA	●	●				
0...20 mA	4...20 mA	●		●			
4...20 mA	0...10 V	●				●	
4...20 mA	0...20 mA	●	●	●			
4...20 mA	4...20 mA	●	●				
0...10 V	0...10 V		●		●		
0...10 V	0...20 mA			●	●		
0...10 V	4...20 mA	●	●	●			

Fig. 4

